



basic education

Department:
Basic Education
REPUBLIC OF SOUTH AFRICA

**NASIONALE
SENIOR SERTIFIKAAT**

GRAAD 12

**DANSSTUDIES
NOVEMBER 2013**

PUNTE: 150

TYD: 3 uur

Hierdie vraestel bestaan uit 11 bladsye.

INSTRUKSIES EN INLIGTING

1. Daar is 15 vrae in hierdie vraestel. AL die vrae moet beantwoord word.
2. Hierdie vraestel bestaan uit DRIE afdelings:

AFDELING A: Dansgeskiedenis en -teorie
AFDELING B: Musiekteorie
AFDELING C: Anatomie en Gesondheidsorg
3. Lees die hele vraestel aandagtig deur voordat jy dit beantwoord.
4. Nommer die antwoorde korrek volgens die nommeringstelsel wat in hierdie vraestel gebruik is.
5. Begin ELKE afdeling op 'n NUWE bladsy.
6. Laat DRIE reëls oop na ELKE antwoord.
7. Trek 'n lyn deur enige vrae wat jy nie wil hê moet nagesien word nie.
8. Kontroleer of jy AL die vrae beantwoord het.
9. *Verduidelik/Beskryf in besonderhede* beteken jy moet soveel inligting as moontlik verskaf.
10. Skryf netjies en leesbaar.

AFDELING A: DANSGESKIEDENIS EN -TEORIE

VRAAG 1

- 1.1 Noem VIER funksies van dans in die samelewing. (2)
 - 1.2 Skryf 'n kort nota aan jou plaaslike politikus om te verduidelik waarom hy/sy die stigting van 'n plaaslike gemeenskapsdانسentrum in jou omgewing moet ondersteun. Sluit DRIE redes in om jou motivering te ondersteun. (3)
- [5]**

VRAAG 2

Kies EEN internasionale danswerk wat jy bestudeer het uit die voorgeskrewe lys hieronder. Beantwoord die vrae wat volg.

INTERNASIONALE CHOREOGRAWE	DANSWERKE
George Balanchine	<i>Apollo of Agon</i>
Alvin Ailey	<i>Revelations</i>
Martha Graham	<i>Appalachian Spring of Lamentation</i>
Christopher Bruce	<i>Ghost Dancers of Rooster</i>
Marius Petipa en Lev Ivanov	<i>Swan Lake</i>
Vaslav Nijinsky	<i>Le Sacre du Printemps</i>
Paul Taylor	<i>Esplanade</i>

- 2.1 Noem die danswerk wat jy gekies het.
 - 2.2 Is dit 'n verhalende of 'n abstrakte danswerk? Verduidelik kortliks die verskil tussen *verhalend* en *abstrak*. (2)
 - 2.3 Beskryf in besonderhede die sinopsis/tema/bedoeling. (3)
 - 2.4 Analiseer die styl, die gebruik van ruimte/patroonwerk en die bewegingswoordeskat wat in hierdie danswerk gebruik word. Sluit spesifieke voorbeelde in om jou antwoord te ondersteun. (5)
 - 2.5 Beskryf in besonderhede die produksie-elemente wat gebruik is en hulle simboliese waarde. (6)
 - 2.6 Lewer kommentaar op hoe effektief die produksie-elemente was om hierdie danswerk te versterk. Sluit spesifieke voorbeelde in om jou antwoord te ondersteun. (4)
- [20]**

VRAAG 3

Kies EEN Suid-Afrikaanse choreograaf wat jy hierdie jaar bestudeer het uit die voorgeskrewe lys hieronder. Skryf 'n toespraak vir 'n dansprysuitdeling-seremonie wat hom/haar vereer.

SUID-AFRIKAANSE CHOREOGRAWE	DANSWERKE
Veronica Paeper	<i>Orpheus in the Underworld</i>
Vincent Mantsoe	<i>Gula Matari</i>
Alfred Hinkel	<i>Last Dance (Bolero)</i>
Sylvia Glasser	<i>Tranceformations</i>
Gary Gordon	<i>Bessie's Head</i>
Mavis Becker	<i>Flamenco de Africa</i>
Hazel Acosta	<i>Blood Wedding</i>
Carolyn Holden	<i>Imágenes/Blood Wedding</i>

Gee die volgende inligting in die toespraak:

- 3.1 Stel die choreograaf voor en gee sy/haar agtergrond. (1)
 - 3.2 Noem die opleiding en invloede wat daartoe gelei het dat hy/sy 'n erkende choreograaf in Suid-Afrika geword het. (4)
 - 3.3 Noem die dansstyl(e) en herkenbare kenmerke/temas wat hierdie choreograaf in sy/haar danswerke gebruik. (4)
 - 3.4 Noem die professionele loopbaan van hierdie choreograaf. (3)
 - 3.5 Motiveer in jou samevatting waarom hy/sy hierdie toekennings moet ontvang. Sluit sy/haar prestasies, toekennings, uitreikprogramme, ontwikkeling en bydrae tot dans in Suid-Afrika, ensovoorts in. (3)
- [15]**

VRAAG 4

Inheemse Afrika klassieke seremoniële rituele danswerke is 'n belangrike deel van Suid-Afrika se erfenis en kultuur.

- 4.1 Noem die dans wat jy hierdie jaar geleer het wat deel is van 'n inheemse Afrika klassieke seremoniële ritueel. (1)
- 4.2 Noem die oorsprong daarvan. (1)
- 4.3 Verduidelik, in besonderhede, die rituele seremonie, naamlik die proses, doel, deelnemers, waar en wanneer dit plaasvind. (5)
- 4.4 Watter kostuums/uitrustings sal deur die deelnemers gedra word? (2)
- 4.5 Beskryf die musiek/begeleiding wat in hierdie seremonie gebruik word. (2)
- 4.6 Verduidelik in besonderhede die simboliek in hierdie dans. (4)
- 4.7 Dink jy dat die aanleer van inheemse seremoniële rituele danse bydra tot jou begrip van die bewaring van ons erfenis? Motiveer jou antwoord. (2)
- [16]**

VRAAG 5

- 5.1 Beskryf SEWE unieke stilistiese kenmerke van jou hoofdansvorm. (Noem die hoofdansvorm wat jy beskryf.) (7)
- 5.2 In graad 12 moes jy 'n groepdans choreografeer.
- Beskryf kortliks jou choreografie (idee/bedoeling/tema).
 - Bespreek die stappe wat jy gedoen het om vir jou choreografie voor te berei. (3)
- 5.3 Beskryf die choreografiese prosesse, elemente en strukture wat jy gebruik het en verduidelik waarom. (4)
- [14]**

TOTAAL AFDELING A: 70

AFDELING B: MUSIEKTEORIE

VRAAG 6

Kies EEN prentjie (A tot F) hieronder wat elke kategorie musiekinstrumente in VRAAG 6.1 tot 6.4 uitbeeld. Skryf slegs die vraagnommer (6.1–6.4) en die letter (A–F) in jou ANTWOORDEBOEK neer.

A

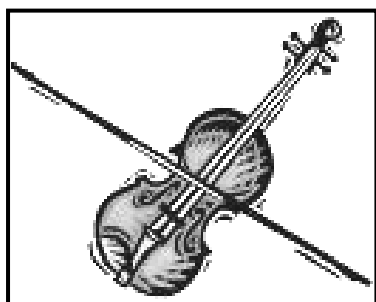

B

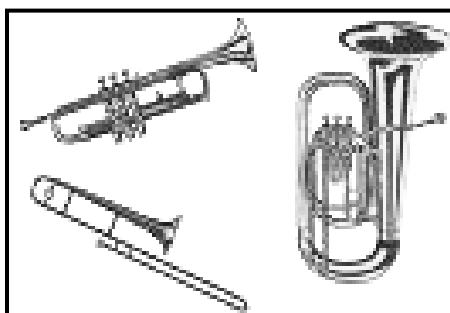

C



D



E



F

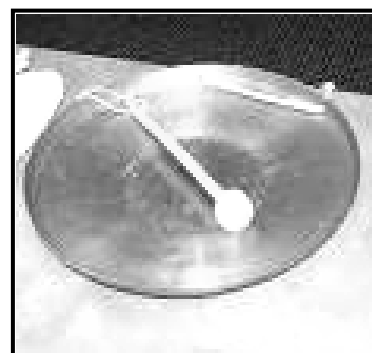

- | | | |
|-----|--------------|------------|
| 6.1 | Chordofone | (1) |
| 6.2 | Idiofone | (1) |
| 6.3 | Aërofone | (1) |
| 6.4 | Membranofone | (1) |
| | | [4] |

VRAAG 7

Kies EEN van die Suid-Afrikaanse voorgeskrewe danswerke hieronder en beantwoord die vrae wat volg.

SUID-AFRIKAANSE CHOREOGRAWA	DANSWERKE
Veronica Paeper	<i>Orpheus in the Underworld</i>
Vincent Mantsoe	<i>Gula Matari</i>
Alfred Hinkel	<i>Last Dance (Bolero)</i>
Sylvia Glasser	<i>Tranceformations</i>
Gary Gordon	<i>Bessie's Head</i>
Mavis Becker	<i>Flamenco de Africa</i>
Hazel Acosta	<i>Blood Wedding</i>
Carolyn Holden	<i>Imagenes/Blood Wedding</i>

- 7.1 Noem die Suid-Afrikaanse danswerk wat jy gekies het. (1)
- 7.2 Identifiseer die musiekinstrumente/begeleiding wat in hierdie werk gebruik word. (2)
- 7.3 Noem die styl of genre van musiek/begeleiding wat in hierdie werk gebruik word. (1)
- 7.4 Hoe het die musiek/begeleiding hierdie danswerk versterk? Gee gedetailleerde verduidelikings om jou antwoord te ondersteun. (4)
- [7]**

VRAAG 8

Teken EEN noot vir elk van die volgende:

- 8.1 Halfnoot (1)
- 8.2 Agstenoot (1)
- 8.3 Sestiende-noot (1)
- 8.4 Kwartnoot (1)
- [4]**

VRAAG 9

Dans word sterk deur musiek beïnvloed.

Verduidelik in besonderhede hoe elk van die musiekelemente hieronder genoem, jou dans kan beïnvloed:

- TEMPO
 - DINAMIEK
 - RITME
 - TOONKLEUR
 - FRASERING
- [5]**

TOTAAL AFDELING B: 20

AFDELING C: ANATOMIE EN GESONDHEIDSORG**VRAAG 10**

Beantwoord die volgende dansvasvra:

- 10.1 WAAR of ONWAAR? Die ruggraat bestaan uit 33 werwels. (1)
- 10.2 Noem die langste been in die liggaam. (1)
- 10.3 WAAR of ONWAAR? Die asskelet bestaan uit die arms en die bene. (1)
- 10.4 Noem EEN anatomiese beweging wat die enkelgewrig kan uitvoer. (1)
- 10.5 Wat beteken *goeie postuur/houding*? (2)
- [6]**

VRAAG 11

- 11.1 Noem die VYF hoofvoedselgroepe waaruit 'n gebalanseerde dieet bestaan. Verduidelik hoe elke voedselgroep tot 'n gesonde, sterk dansliggaam sal bydra en 'n danser se uitvoering sal versterk. (5)
- 11.2 Wat kan die gevare vir dansers wees as hulle nie genoeg water drink nie? (3)
- [8]**

VRAAG 12

- 12.1 Dans op 'n verkeerde vloer kan beserings veroorsaak. Gee VIER voorbeelde van verkeerde vloere en die tipes beserings wat hulle kan veroorsaak. (4)
- 12.2 Noem VIER faktore wat tot swak danstegniek kan bydra. Verduidelik hoe elke faktor tot 'n besering kan lei. (4)
- 12.3 Wat sal die onmiddellike behandeling wees as 'n danser tydens 'n dansklas 'n spier verrek? Verduidelik in besonderhede. (4)
- 12.4 Wat is die algemene komplikasies wat op 'n besering kan volg? Verduidelik in besonderhede hoe dit 'n danser se opleiding beïnvloed. Gee VIER voorbeelde. (4)
- [16]**

VRAAG 13

Die foto hieronder is 'n goeie voorbeeld van uithouvermoë. Beantwoord die vrae wat volg.



[April, Lois Greenfield, www.hasselblad.com]

- 13.1 Gee 'n kort definisie van *uithouvermoë*. (1)
- 13.2 Verduidelik wat *kardiorespiratoriese uithouvermoë* behels. (2)
- 13.3 Verduidelik wat *spieruithouvermoë* behels. (2)
- 13.4 Maak 'n aanbeveling oor wat gedoen kan word om beide kardiorespiratoriese en spieruithouvermoë te ontwikkel en te verbeter. Gee ten minste DRIE voorbeelde. (3)
- 13.5 Noem die VIER ander fiksheidskomponente wat nie hierbo genoem is nie, wat dansers in hulle opleidingsprogram moet insluit. Definieer elk van die komponente. (8)
- [16]**

VRAAG 14

Benoem die spiere hieronder wat **A** tot **F** gemerk is.

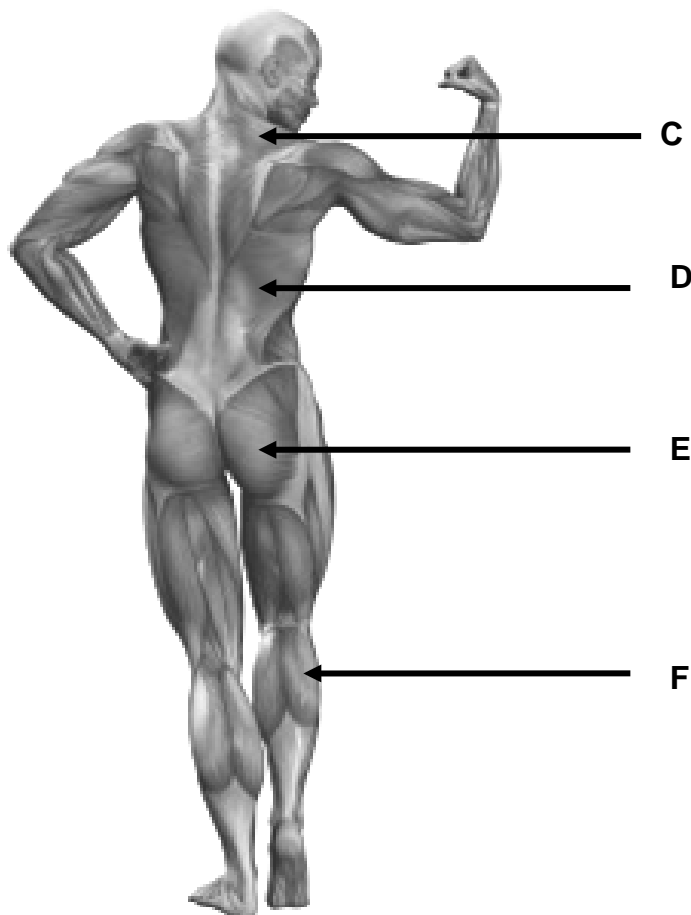
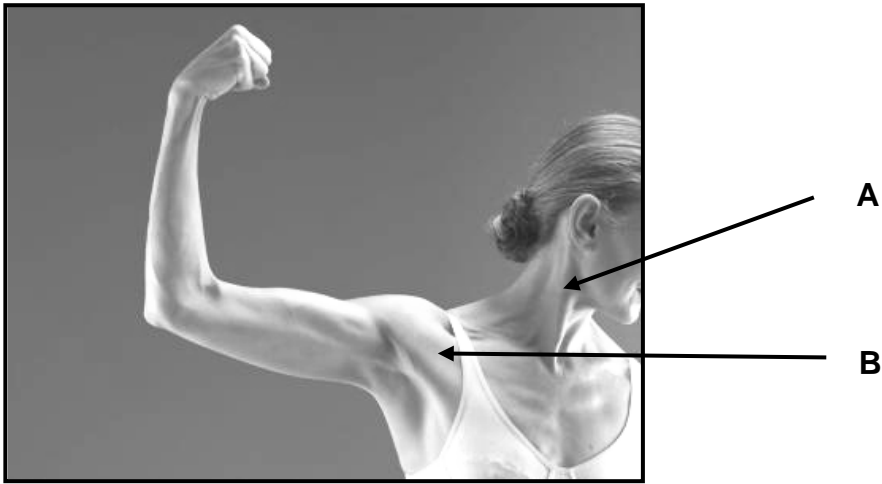

[6]

VRAAG 15

Bestudeer die foto hieronder en beantwoord die vrae wat volg.

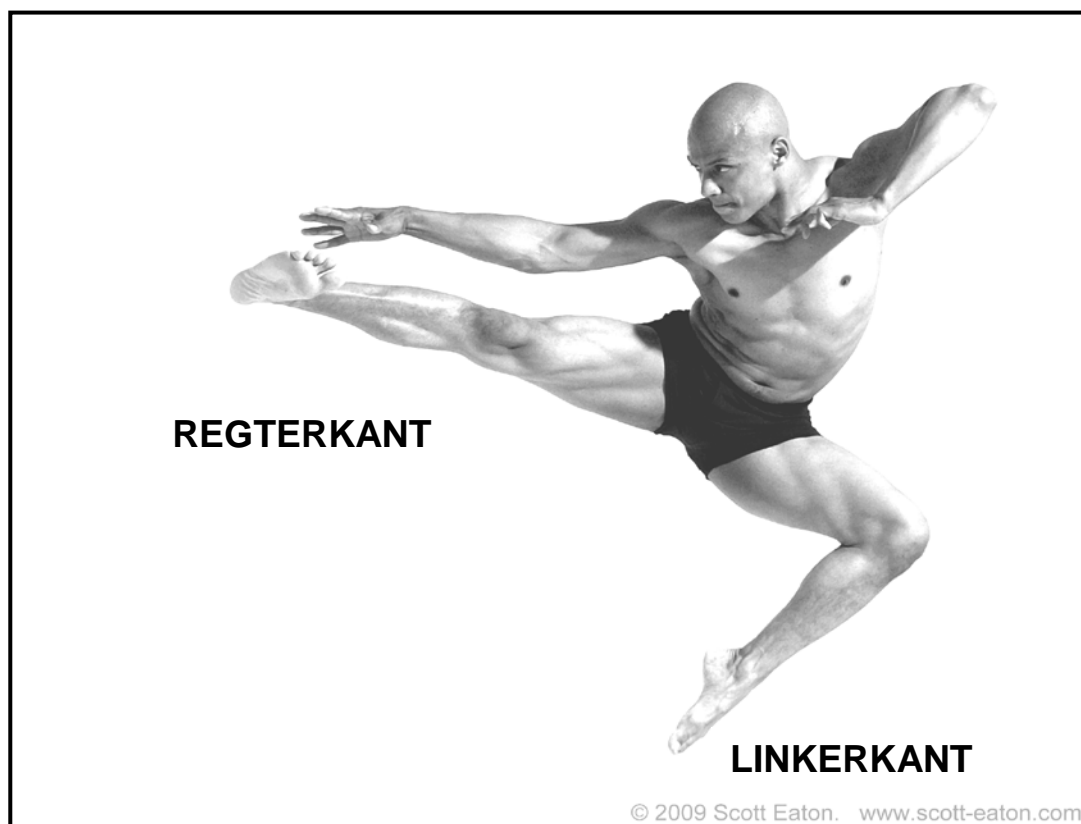

- | | | |
|------|---|------------|
| 15.1 | Watter tipe gewrig is die heupgewrig? | (1) |
| 15.2 | Noem die TWEE anatomiese bewegings wat in die regterheup plaasvind. | (2) |
| 15.3 | Noem die TWEE anatomiese bewegings wat in die linkerheup plaasvind. | (2) |
| 15.4 | Watter tipe gewrig is die kniegewrig? | (1) |
| 15.5 | Noem die anatomiese beweging wat in die regterknie plaasvind. | (1) |
| 15.6 | Noem die anatomiese beweging wat in die linkerknie plaasvind. | (1) |
| | | [8] |

TOTAAL AFDELING C: 60
GROOTTOTAAL: 150